

ПИТАТЕЛИ ВИБРАЦИОННЫЕ БУНКЕРНЫЕ ПВБ

Предназначены для выгрузки из бункеров кусковых материалов крупностью до 500 мм (руды, каменного угля, песка и др. инертных материалов, минеральных удобрений, торфа, поваренной соли и др.).

Питатели могут применяться в горной, металлургической, строительной, химической и других отраслях промышленности.

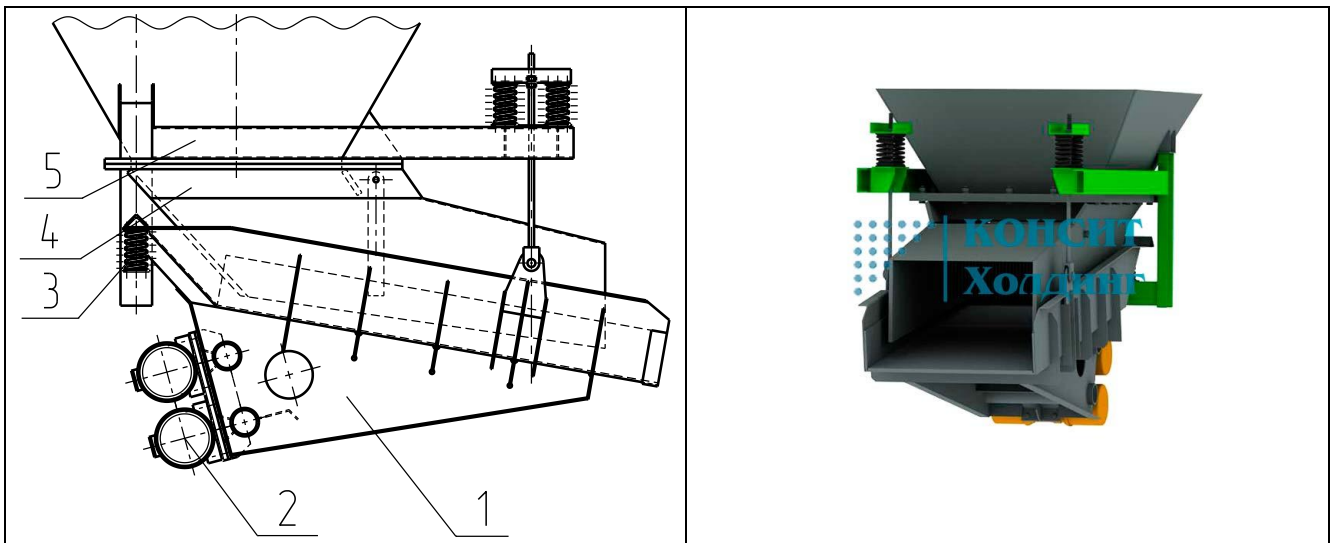

Состав питателя:

1 - лоток, 2 – мотор-вибратор, 3 – пружина, 4 - направляющая воронка; 5 - рама.

Работа питателя происходит следующим образом. Материал из бункера через направляющую воронку загружается в лоток и под действием направленной вибрации перемещается по дну лотка в направлении разгрузки.

Амплитуда колебаний (скорость транспортирования) регулируется изменением статических моментов дебалансов вибраторов, для регулирования частоты вибрации может применяться частотный преобразователь.

Питатели изготавливаются в опорном, подвесном или опорно-подвесном исполнениях.

115093, Г.МОСКВА ул.Люсиновская, д.39 стр.5

Тел/факс:(499) 236-25-09, 237-43-03

E-mail: info@consit.ru

URL: consit.ru, vibro-technika.ru, vibrosita.ru, vibropitateli.ru

Техническая характеристика

Показатели	Значение		
	ПВБ-1,4/2,5	ПВБ-1,0/2,5	ПВБ-2,4/2,0
Размеры лотка (длина x ширина), мм	1400x2500	1000x2500	2410x2055
Производительность, м3 /ч	250...500	150...350	445
Мощность привода, кВт	2x2,2	11,0	2x7,05
Габаритные размеры (LxВxH), мм	3100x2100x1560	3340x2146x2010	2610x2580x1516
Масса, кг	2600	3800	3270

Достоинства

- ✓ Исключают зависание материала и сводообразование в бункерах
- ✓ Увеличение производительности разгрузочного устройства
- ✓ Надежность и безопасность работы
- ✓ Простота и удобство обслуживания

115093, Г.МОСКВА ул.Люсиновская, д.39 стр.5

Тел/факс:(499) 236-25-09, 237-43-03

E-mail: info@consit.ru

URL: consit.ru, vibro-technika.ru, vibrosita.ru, vibropitateli.ru