

МАШИНА ВИБРАЦИОННОЙ ОБСЫПКИ МВО-0,8-К-867

Предназначена для обсыпки мармелада, карамели и других кондитерских изделий сахаром-песком в процессе непрерывного транспортирования с отсевом и возвратом на последующие обсыпки излишков сахара, с отделением и удалением крошки.

Машины надежно работают более 15 лет на 28 предприятиях кондитерской промышленности

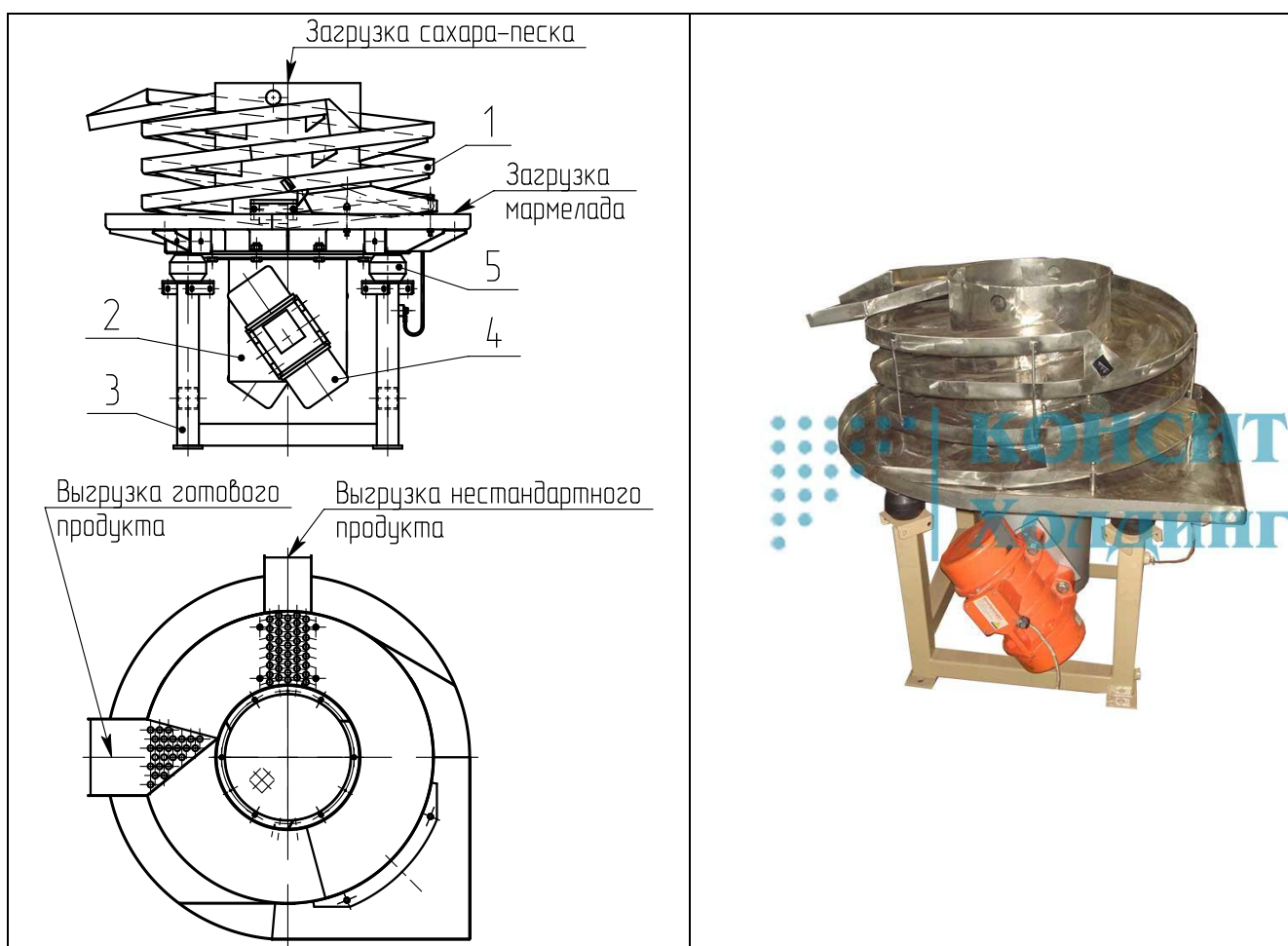

Состав машины обсыпки:

1 - колонна с двухзаходным транспортирующим желобом; 2 - кронштейн; 3 - рама; 4 - вибратор; 5 - виброизолятор.

115093, Г.МОСКВА ул.Люсиновская, д.39 стр.5

Тел/факс:(499) 236-25-09, 237-43-03

E-mail: info@consit.ru

URL: consit.ru, vibro-technika.ru, vibrosita.ru, vibropitateli.ru

Машина является многооперационной, обеспечивая приемку сахара-песка (до 100 кг), очистку его от волокон, негабаритных комков сахара и других примесей крупностью более 3-4 мм.

Машина принимает мармелад на сахарную подстилку, создаваемую выпуском сахара через отверстия (высота слоя регулируется сменными крышками) в цилиндрической обечайке, пропускает его через сыпучую сахарную завесу, через каскад падений с перевертыванием, отделяет готовый мармелад от лишнего сахара и крошки, отделяет крошку и скомковавшийся сахар от кондиционного сахара и возвращает кондиционный сахар на последующие обсыпки, а обсыпанный сахаром мармелад подает на последующие технологические операции.

Транспортирующие желоба имеют высоту наружного борта 40 мм. При переполнении желобов лишний продукт сбрасывается на приемную горизонтальную часть колонны, имеющую большие размеры, чем наружный диаметр желобов.

Возможна поставка машины со шкафом управления, включающим функцию динамического торможения при ее остановке, для исключения соударения со смежным оборудованием.

Техническая характеристика

Показатели	Значение
Производительность (по формовому мармеладу), кг/ч, не более	500
Наружный диаметр витков (по внутренней стенке), мм	800
Ширина витков, мм	200
Амплитуда, мм	3
Мощность привода, кВт	2x0,3
Материал, контактирующий с продуктом – сталь 12X18H10T	
Габаритные размеры (LxBxH), мм	1055x1053x1004
Масса, кг	194

Достоинства

- ✓ Возможность легкой установки в действующую технологическую линию
- ✓ Может выполнять как функцию обсыпки, так и, наоборот, снятие излишков сахарного песка
- ✓ Малая занимаемая площадь
- ✓ Низкие энергозатраты

115093, Г.МОСКВА ул.Люсиновская, д.39 стр.5

Тел/факс:(499) 236-25-09, 237-43-03

E-mail: info@consit.ru

URL: consit.ru, vibro-technika.ru, vibrosita.ru, vibropitateli.ru